



Stall on load e Hazard sul controllo

Prof. N. Alberto Borghese
Dipartimento di Informatica
alberto.borghese@unimi.it

Università degli Studi di Milano

Riferimento al Patterson: 4.7, 4.8



Sommario

Identificazione delle criticità che richiedono stallo

Soluzione della criticità mediante stallo

Introduzione agli hazard sul controllo



Un'unica CPU per la soluzione della criticità



sub \$s2, \$s1, \$s3
 add \$t2, \$s2, \$s5
 or \$t3, \$s6, \$s2

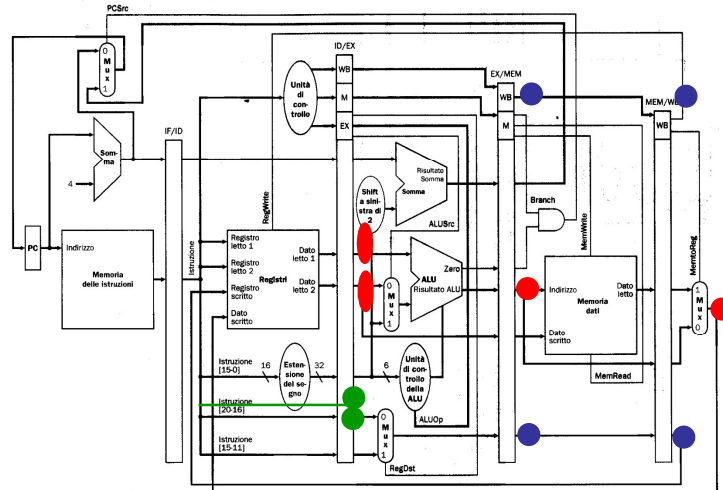

A.A. 2012-2013

mi.it\



Data Path e criticità



Nella CPU a singolo ciclo, generazione, produzione e restituzione del dato avvengono nello stesso ciclo.

Nella CPU multi-ciclo, generazione, produzione e restituzione del dato avvengono in cicli diversi. Ad esempio: `add $t0, $t1, $t2`.

Generazione del dato: fase di decodifica.

Produzione del dato: fase di calcolo.

Restituzione del dato: fase di WB

Questo provoca gli hazard sui dati nelle pipeline.

A.A. 2012-2013

4/40

<http://borghese.di.unimi.it/>



Soluzione mediante propagazione



Si attiva quando c'è una criticità sui **dati** originata da una dipendenza.

Se il dato critico è già disponibile all'interno della pipe-line si preleva e si propaga (mediante tunnelling) all'indietro all'istruzione che ne ha bisogno.

Il dato è disponibile quando l'istruzione che genera il dato, ha come fase utile la fase di EX.

Si attiva un ammino a ritroso all'interno del data-path dalla fase di WB (o di MEM) alla fase di EX).

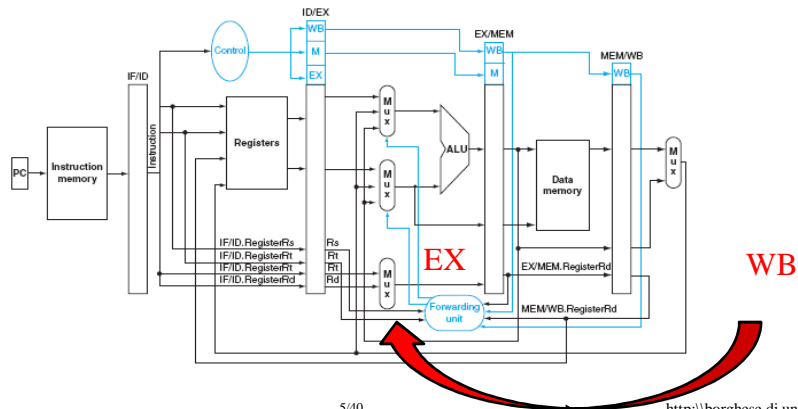

CPU con unità di propagazione

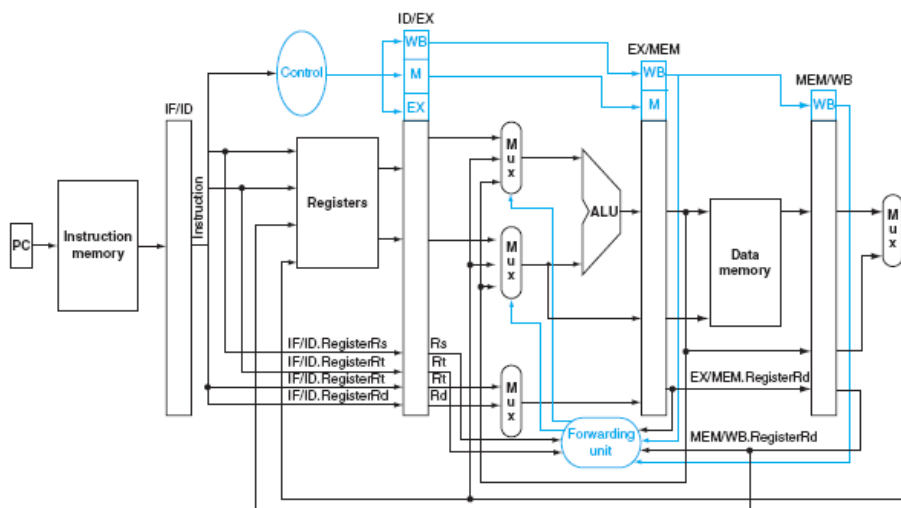

Come si deve modificare questa CPU per eseguire correttamente le seguenti 2 istruzioni?
add \$s2, \$s1, \$s0
addi \$s2, \$s1, 32



Hazard sui dati: lw



lw \$s2, 40(\$s3)	IF	ID	EX \$s3+40	MEM <\$s3+40>	WB ->\$s2				
add \$t2, \$s2, \$s5		IF	ID	EX \$2 and \$5	MEM	WB s->\$t2			
or \$t3, \$s6, \$s2			IF	ID	EX \$s6 or \$s2	MEM (s->\$t3)			
add \$t4, \$s2, \$s2				IF	ID	EX \$s2 + \$s2	MEM	WB s->\$t4	
sw \$t5, 100(\$s2)					IF	ID	EX \$s2+100	MEM \$t5	WB ->Mem



Criticità a 2 passi è risolta?



lw \$s2, 40(\$s3)
add \$t2, \$s2, \$s5
or \$t3, \$s6, \$s2

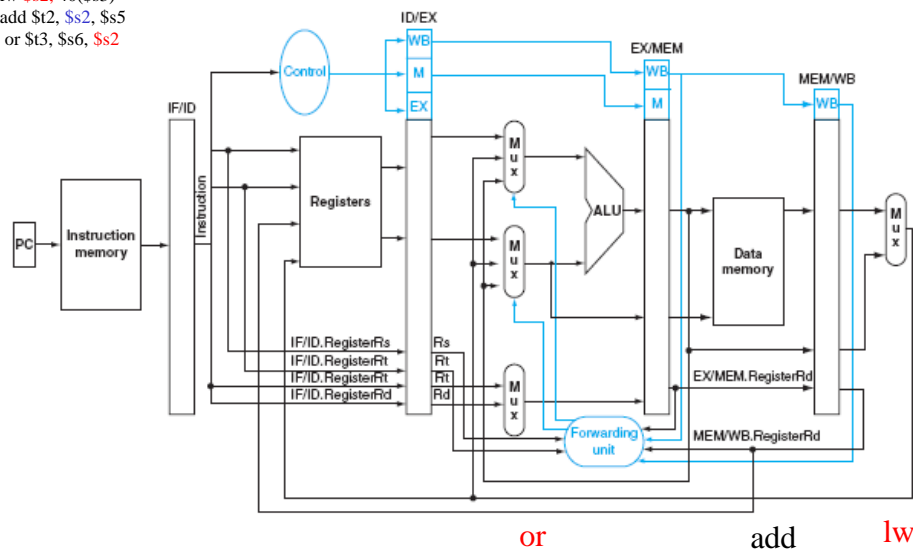



Hazard sui dati: lw, rilevamento della criticità

lw \$s2, 40(\$s3)	IF	ID	EX \$s3+ 40	MEM <\$s3+40>	WB s->\$s2				
add \$t2, \$s2, \$s5		IF	ID	EX \$s2 and \$s5	MEM	WB s->\$t2			
or \$t3, \$s6, \$s2			IF	ID	EX \$s6 or \$s2	MEM	WB (s->\$t3)		

Il dato corretto per \$s2 è pronto nella lw solamente alla fine della fase **MEM**, ed è perciò utilizzabile solamente a partire dall'inizio della fase di **WB**.

Rilevo la criticità (dato non corretto) su **or** quando **or** inizia la fase di **EX**. In questo caso il dato corretto si trova all'inizio della fase **WB** della **lw** e può essere propagato.

La criticità (dato non corretto) si manifesta su **and** quando **and** inizia la fase di **EX**. In questo caso il dato corretto non è ancora stato prodotto dalla **lw**. **Non posso risolvere questo hazard.**



Soluzione mediante stallo

	t ₀	t ₁	t ₂	t ₃	t ₄	t ₅	t ₆	t ₇
....								
lw \$s2, 40(\$s3)	FF (Mem, ALU)	DECOD (RF)	EXEC (ALU)	MEM (MEM)	WB (RF)			
nop		Buco (FF)	Buco (DEC)	Buco (EXEC)	Buco (MEM)	Buco (WB)		
add \$t2, \$s2, \$s5			FF	DEC	EXEC	MEM		

I buchi (o bubble) inducano degli istanti di clock in cui non può essere eseguita l'istruzione successiva → **La pipeline va messa in stallo.**

Devo bloccare l'esecuzione della **and** e ripeterla un ciclo dopo, quando è possibile utilizzare il valore corretto del registro \$s2

Il cammino in blu invece indica il cammino di propagazione interna dei dati che consente l'esecuzione corretta della **add** dopo 1 ciclo di stallo.



Rilevamento della criticità della lw



IF [(ID/EX.CodOp = 'lw')] → Read in fase di EX
 AND
 {(IF/ID.RegistroRt == ID/EX.RegistroRw) OR
 [(IF/ID.RegistroRs == IF/EX.RegistroRw)]
 THEN "Metti in stallo la pipeline"

EX - lw \$s2, 40(\$s3)
 DEC - add \$t2, \$s2, \$s5

Richiede di portare avanti il codice operativo.
 Prendo il numero di registro destinazione a valle del Mux.

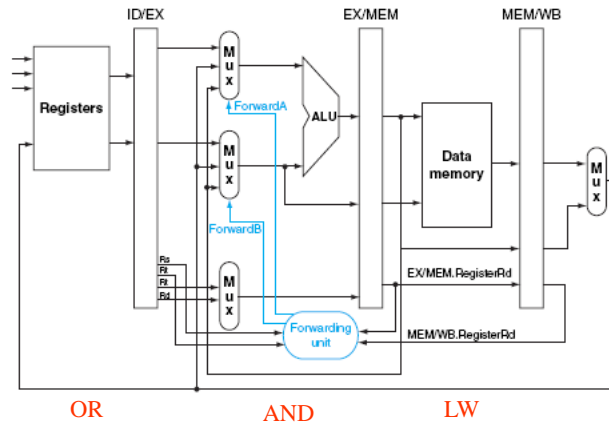

Rilevamento della criticità della lw



IF [(ID/EX.MemRead)] → Read in fase di EX
 AND
 {(IF/ID.RegistroRt == ID/EX.RegistroRt) OR
 [(IF/ID.RegistroRs == IF/EX.RegistroRt)]
 THEN "Metti in stallo la pipeline"

EX - lw \$s2, 40(\$s3)
 DEC - add \$t2, \$s2, \$s5

Cerco di capire il prima possibile se c'è una criticità per la quale occorre mettere in stallo la pipeline.

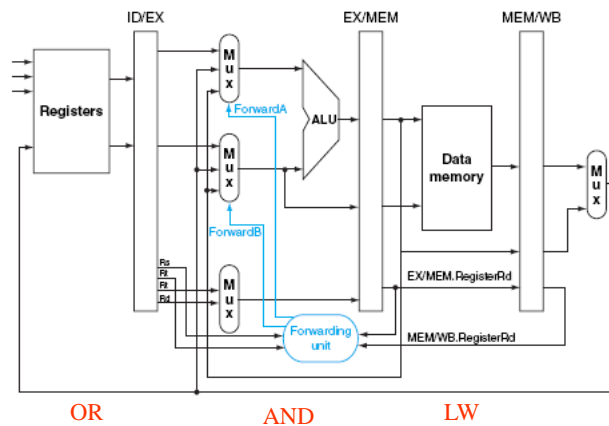



Sommario



Identificazione delle criticità che richiedono stallo

Soluzione della criticità mediante stallo

Introduzione agli hazard sul controllo



Stallo della pipeline



Azioni volte a non modificare elementi di stato:

- Annullare i segnali di controllo generati nella fase ID per l'esecuzione dell'istruzione (successiva alla lw).
- Ripetere la lettura e la decodifica delle 2 istruzioni successive (ripetere la fase di fetch e decodifica).

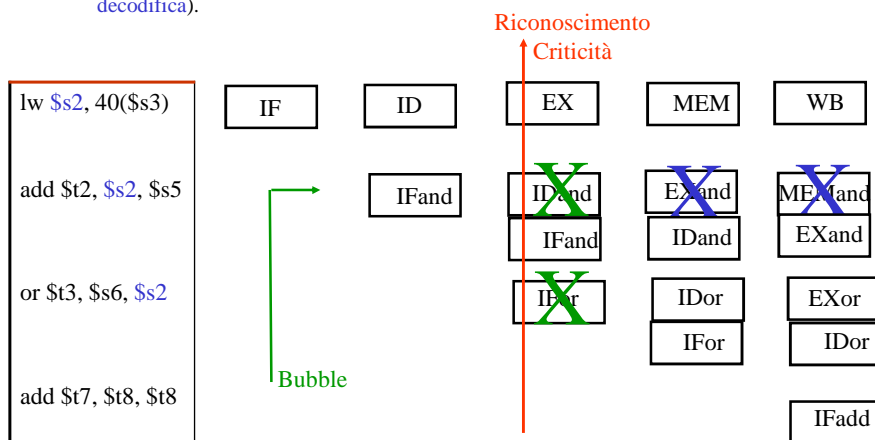

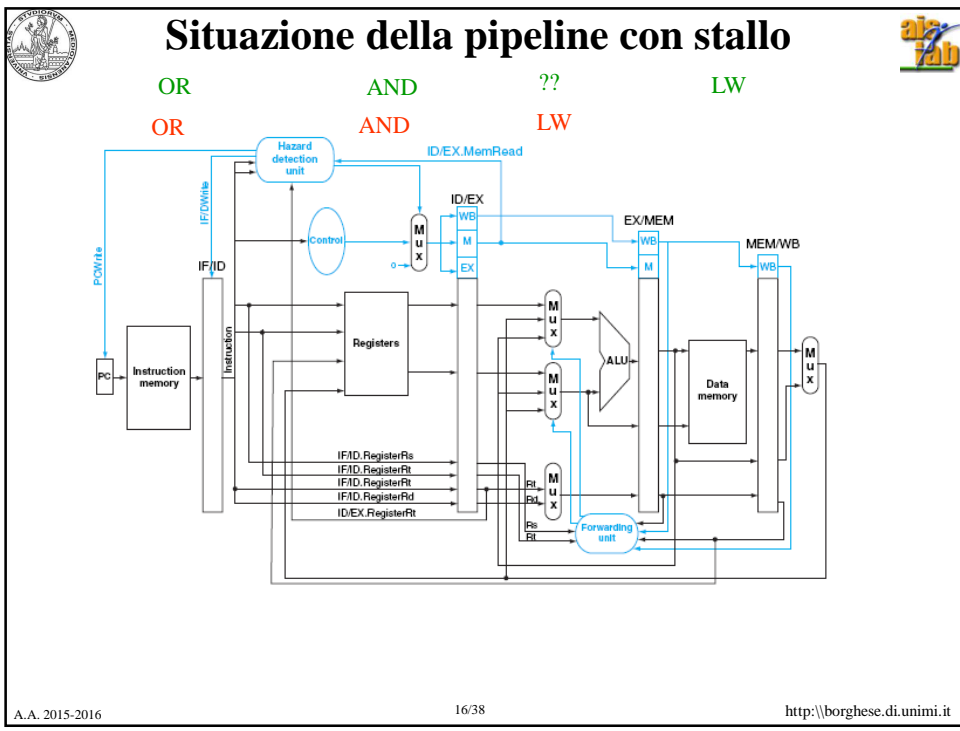
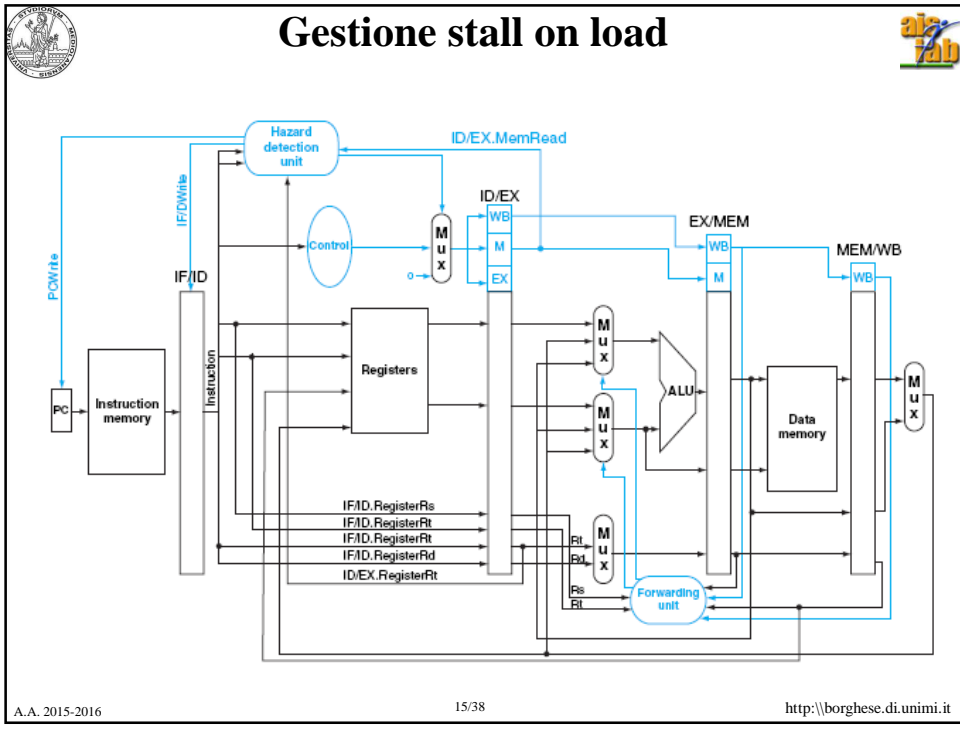



Annullamento dell'istruzione

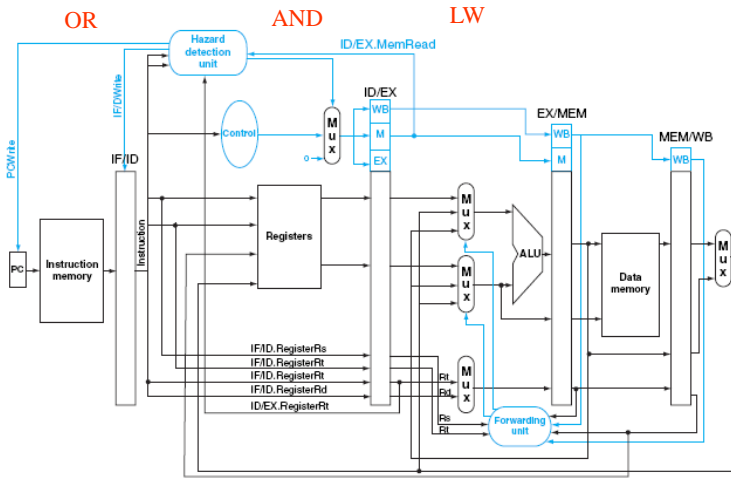

Annullamento dei segnali di controllo associati. Perché invece non annullo la scrittura dei registri ID/EX, EX/MEM e MEM/WB?



Ripetizione delle fasi ID e IF delle due istruzioni successive

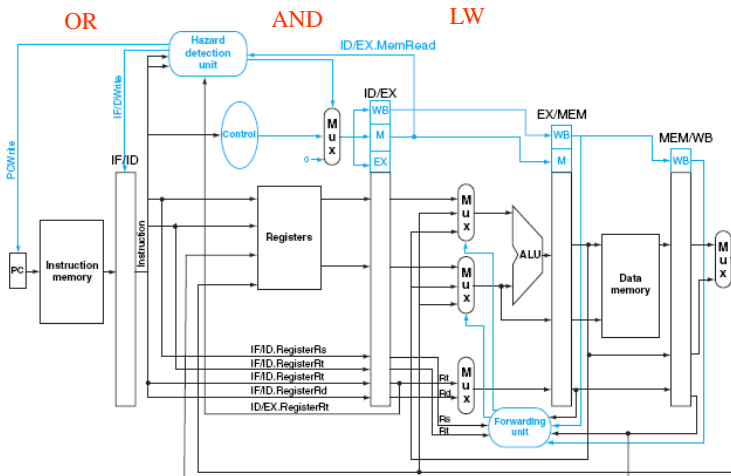

Disabilitazione della scrittura del PC e del registro IF/ID nella fase di Exec della lw.



Disabilitazione della scrittura dei registri

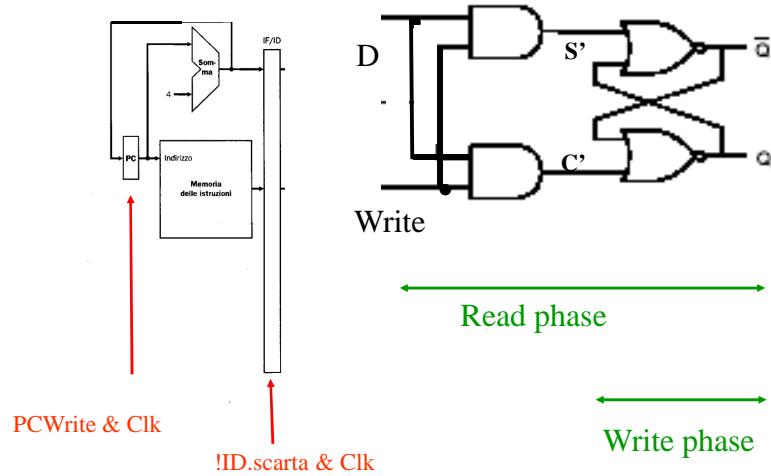

Ipotesi: L'unità di controllo della criticità è in grado di prendere una decisione in tempo utile (prima dell'inizio della fase di Write).



Hazard sui dati della lw



1) Rilevamento della criticità

$$\text{IF} [(\text{ID/EX.MemRead})] \text{ AND } \{[(\text{IF/ID.RegistroRt}) == \text{ID/EX.RegistroRt}] \text{ OR } [(\text{IF/ID.RegistroRs}) == \text{IF/EX.RegistroRt}]\}$$

2) Correzione del problema -> stallo

- 2a) faccio eseguire l'istruzione in ID con segnali di controllo a 0: esecuzione fasulla.
- 2b) inibisco la scrittura dei registri ID e PC.

Inserisco una frattura tra le istruzioni che continuano l'esecuzione (quelle in EX, MEM e WB) e quelle che vengono fermate per un ciclo di clock (quelle in ID e IF)



Hazard nei dati: soluzioni



- Buona scrittura del codice (il programmatore deve conoscere la macchina per scrivere un buon codice!).
- Compilatore efficiente (che riordini il codice).
- Architettura che renda disponibile i dati appena pronti alla fase di esecuzione.
- Accettare uno stallo (non sempre si può evitare).



Sommario



Identificazione delle criticità che richiedono stallo

Soluzione della criticità mediante stallo

Introduzione agli hazard sul controllo



CPU con pipeline

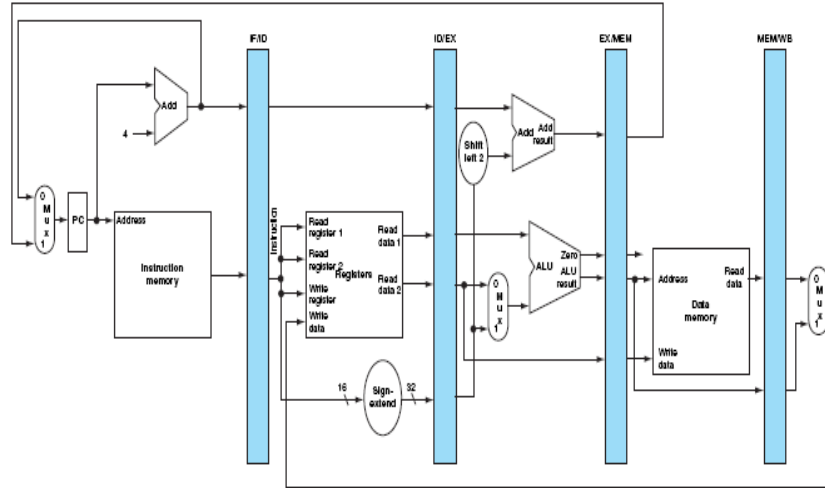

Esempio di Hazard sul controllo



sub \$s2, \$s1, \$s3	IF	ID	EX \$1-\$3	MEM	WB s->\$2			
beq \$t2, \$s6, 24		IF	ID	EX Zero if (\$s2 == \$s5)	MEM	WB		
or \$t7, \$s6, \$s7			IF	ID	EX	MEM	WB	
add \$t4, \$s8, \$s8				IF	ID	EX	MEM	WB
and \$s5, \$s6, \$s7					IF	ID	EX	MEM
add \$t0, \$t1, \$t2						IF	ID	EX

In caso di salto: dovrei avere disponibile all'istante in cui inizia l'esecuzione dell'istruzione or l'indirizzo dell'istruzione add e non eseguire la or, la add e la and.

NB L'indirizzo scritto nel PC corretto deve essere disponibile prima dell'inizio della fase di fetch. Ho 3 istruzioni sbagliate in pipeline.

NB Il PC è master/slave per cui occorre che l'indirizzo sia pronto prima dell'inizio della fase di fetch.



Hazard sul controllo



sub \$s2, \$s1, \$s3
beq \$t2, \$6, 24
or \$t7, \$s6, \$s7
add \$t4, \$s8, \$s8
and \$s5, \$s6, \$s7
add \$t0, \$t1, \$t2
sw \$s3, 24(\$t1)
addi \$t7, \$s6, 10
add \$t8, \$s2, \$s2
and \$s5, \$s6, \$s7
add \$t0, \$t1, \$t2

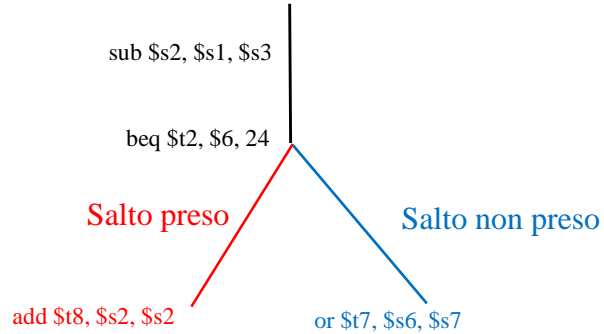

Criticità sul controllo

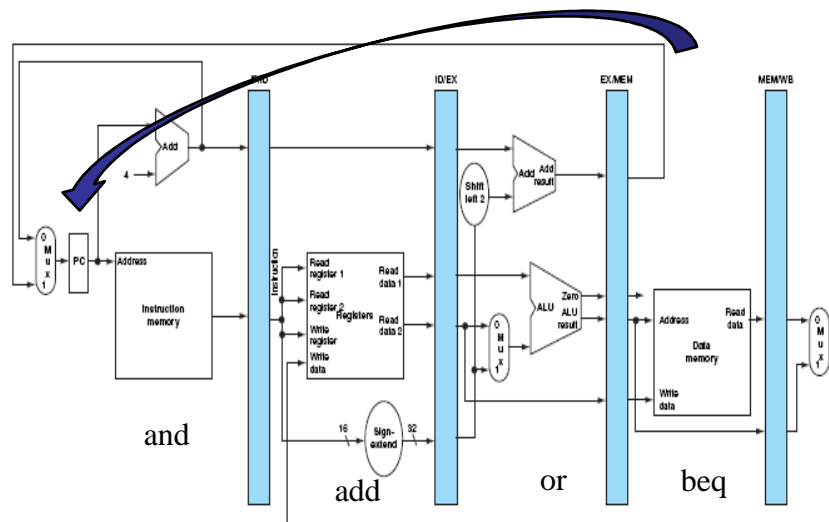

Il valore del PC può essere aggiornato nella fase di Memoria
 Le istruzioni in fase di IF, ID, EX potrebbero non dovere essere eseguite.



Soluzioni alla criticità nel controllo



Modifiche strutturali per l'anticipazione dei salti.
&
Riordinamento del codice (delayed branch).



Modifica della CPU



Obbiettivi:

- Identificare l'hazard durante la fase ID di esecuzione della branch.
- Scartare una sola istruzione.

800:	sub \$s2, \$s1, \$s3	IF	ID	EX \$s1- \$s3	MEM	WB			
804:	beq \$t2, \$s6, tag		IF	ID	EX Zero if (\$s2 == \$s5)	MEM	WB		
808:	or \$t7, \$s6, \$s7			IF	ID	EX	MEM	WB	
.....									
tag:	add \$t4, \$s8, \$s8				IF	ID	EX	MEM	WB
tag +4:	and \$s5, \$s6, \$s7					IF	ID	EX	MEM
Tag +8	add \$t0, \$t1, \$t2						IF	ID	EX



Come identificare l'Hazard nella fase ID



If (rs == rt) & (branch = 1) then
hazard

Hazard: Indirizzo successivo sarà $PC + 4 + \text{Offset} * 4$, ma ho già caricato (fetch) l'istruzione a $PC + 4$

Traduco in un circuito logico la condizione che produce hazard



CPU con unità di propagazione

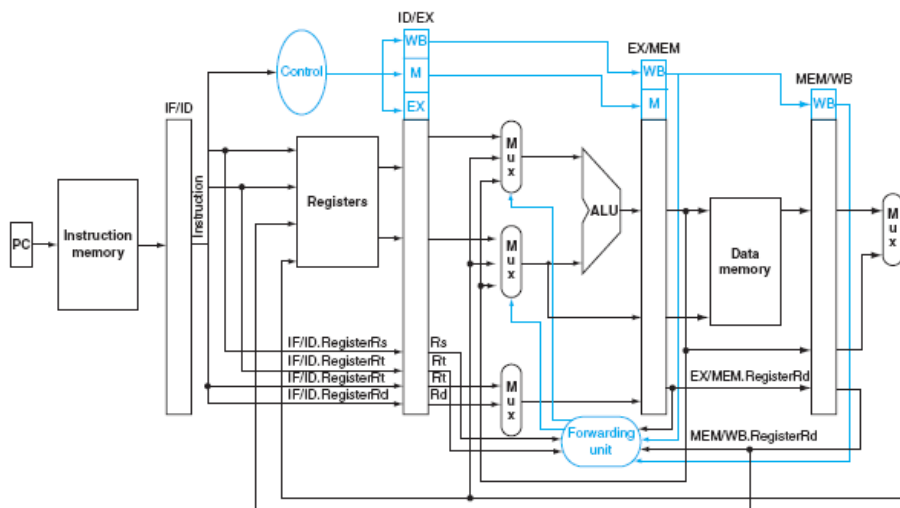



Come identificare l'Hazard nella fase ID

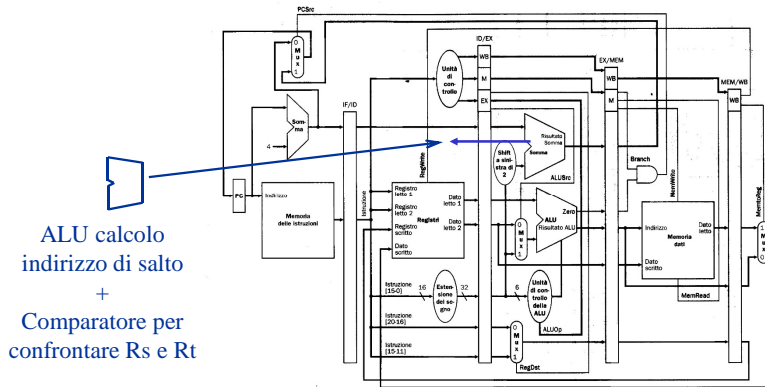

Anticipazione della valutazione della branch: Modifica della CPU nella gestione dei salti: anticipazione del calcolo dell'indirizzo di salto.

- HW aggiuntivo: un comparatore all'uscita del Register File.
- Anticipazione del sommatore .



Soluzione dell'Hazard sul controllo



Stallo della pipeline.

Dalla fase ID alla WB la beq non fa nulla.

Nella fase di IF è l'istruzione successiva che viene trasferita nell'IR (IF/ID), mentre in caso di salto dovrebbe essere trasferita l'istruzione all'indirizzo di salto.

Quindi:



Occorre annullare l'istruzione nel registro IF/ID, ed inserire una bubble.

Occorre scrivere l'indirizzo di salto nel PC.

	FF	DEC	EX	MEM	WB
t	or	beq	sub
t+1	and	<i>nop</i>	beq	sub	...

La or deve essere scartata.



Come scartare un'istruzione



Si carica nel registro IF/ID un'istruzione nulla. Un'istruzione con tutti 0, è un'istruzione di tipo R, ha quindi RegWrite = 1 e modifica un elemento di stato. Ma:

Nome campo	op	rs	rt	rd	shamt	funct
Dimensione	6-bit	5-bit	5-bit	5-bit	5-bit	6-bit
<code>sll \$s1, \$s2, 7</code>	000000	X	10010	10001	00111 (7)	000000

$\$s1 = \$s2 = \$zero, shamt = 0$

Nome campo	op	rs	rt	rd	shamt	funct
Dimensione	6-bit	5-bit	5-bit	5-bit	5-bit	6-bit
<code>sll \$zero, \$zero, 0</code>	000000	00000	00000	00000	00000 (0)	000000

Il registro \$zero non viene utilizzato come registro destinazione



CPU con pipeline completa della gestione degli hazard sul controllo

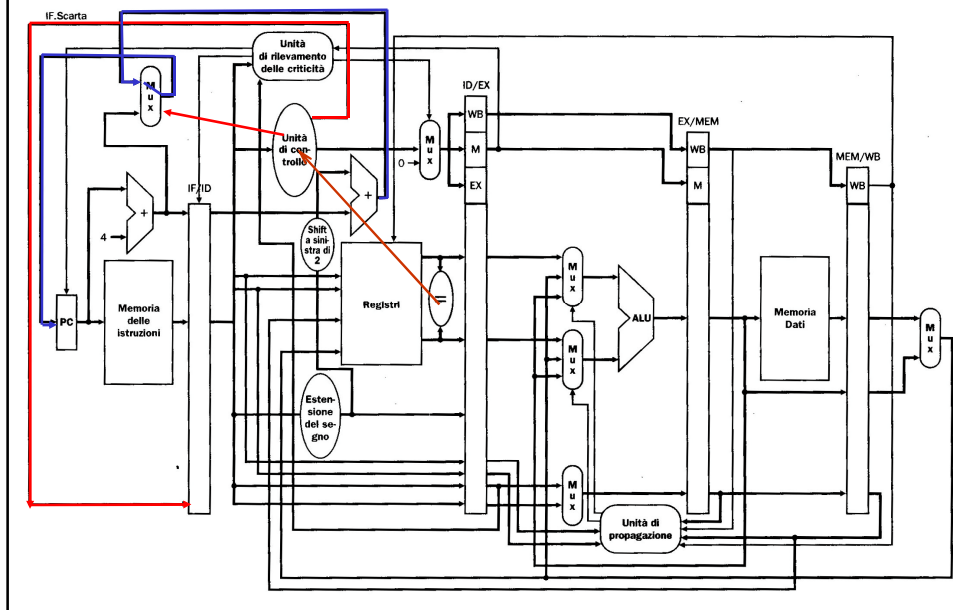

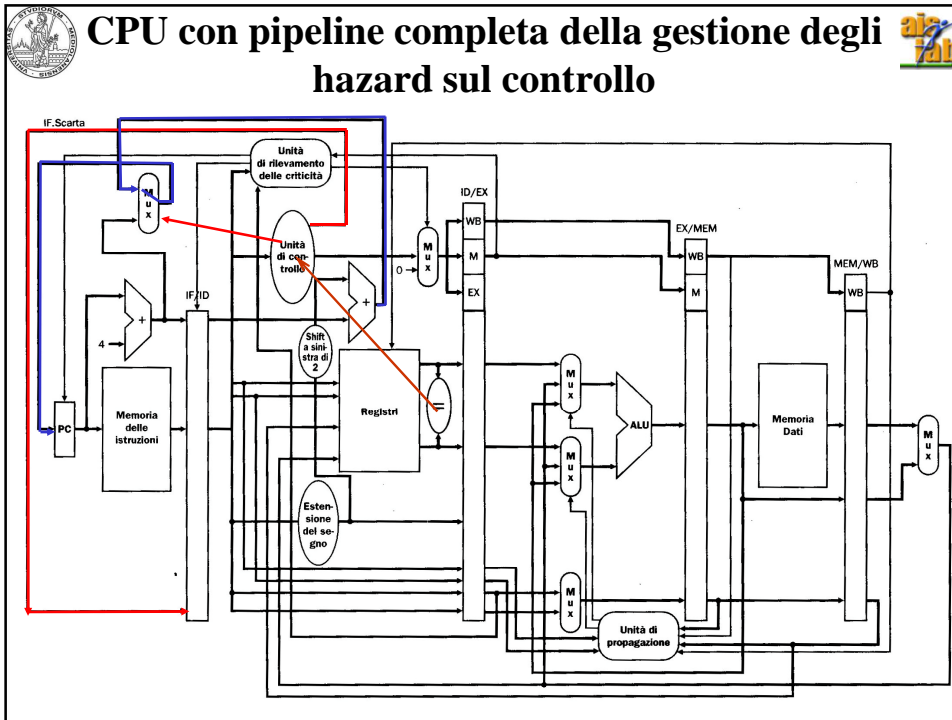

Gestione della criticità

Soluzione HW:
Decisione ritardata. Ci si affida all'hardware della CPU per gestire l'eliminazione delle istruzioni (flush).

Soluzione SW:
Aggiunta di un "branch delay slot", un'istruzione successiva a quella di salto che viene sempre eseguita indipendentemente dall'esito della branch.

Contiamo sul compilatore/assemblatore per mettere dopo l'istruzione di salto una istruzione che andrebbe comunque eseguita indipendentemente dal salto (ad esempio posticipo un'istruzione precedente la branch).

A.A. 2015-2016 36/38 http://borghese.di.unimi.it



CPU con pipeline completa della gestione degli hazard.

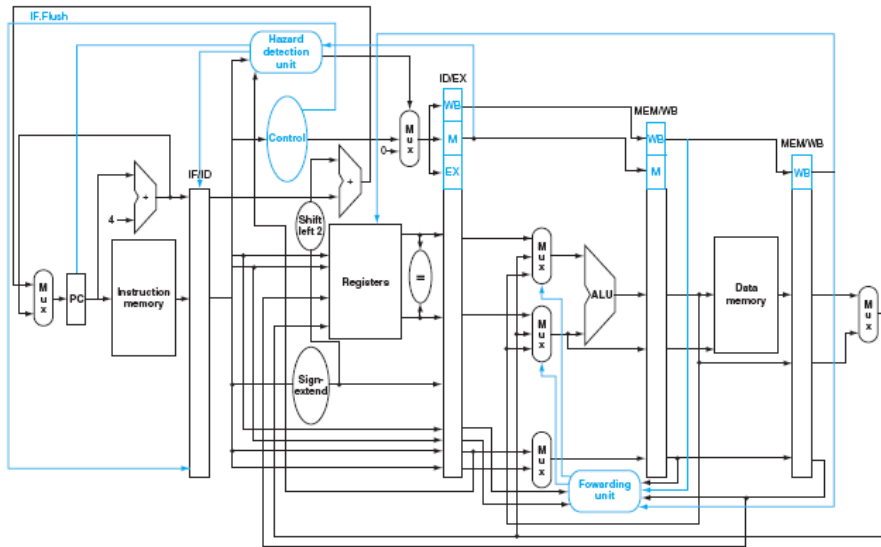

Sommario



Identificazione delle criticità che richiedono stallo

Soluzione della criticità mediante stallo

Introduzione agli hazard sul controllo